

سری LRP

کاربرد:

- تامین فشار تهویه مطبوع (HVAC)، افزایش فشار آب گرم خانه هایی که با انرژی خورشیدی تغذیه می شوند.
- برای کمک به تجهیزات صنعتی گردش آب سرد و گرم استفاده می شود.
- گردش آب برای سیستم گرمایش مرکزی و منطقه ای
- گردش آب گرم خانگی

مشخصات پمپ:

- بدنه پمپ برنزی یا چدنی ضد زنگ
- پروانه نوریل با مقاومت حرارتی تا ۱۵۰ درجه سانتیگراد
- شفت سرامیکی آلومینا ۹۹ درصد
- دمای مایع: ۲ تا ۱۱۰ درجه سانتیگراد

مشخصات موتور:

- کلاس عایق: H
- کلاس حفاظتی موتور IP44
- بیرینگ ها از جنس آلومینا ۹۹ درصد
- سیم پیچ الکتروموتور از جنس مس
- موتور سه سرعت

مشخصات ابعادی:

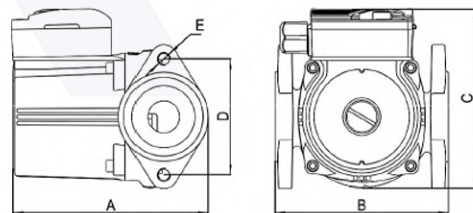

| MODEL | A (mm) | B (mm) | C (mm) | D (mm) | E |
|---------------|--------|--------|--------|--------|-----|
| LRP21-40F/120 | 130 | 120 | 125 | 80 | M10 |
| LRP21-50F/120 | 130 | 120 | 125 | 80 | M10 |
| LRP21-60F/120 | 130 | 120 | 125 | 80 | M10 |
| LRP21-70F/120 | 130 | 120 | 125 | 80 | M10 |



اتصالات در صورت درخواست:

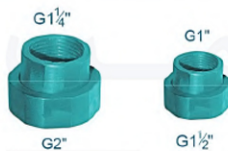

کد شناسایی:

LRP 15 - 50 B / 130

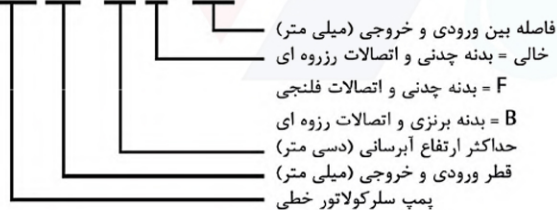

مشخصات ابعادی

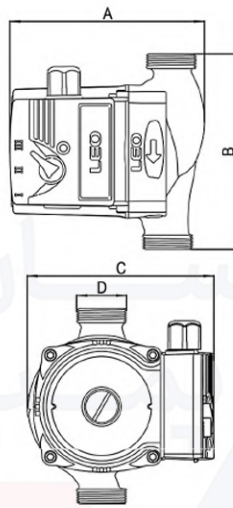

| MODEL | A (mm) | B (mm) | C (mm) | D |
|---------------|--------|--------|--------|------|
| LRP15-40/130 | 130 | 130 | 125 | G1 |
| LRP15-40B/130 | 130 | 130 | 125 | G1 |
| LRP20-40/130 | 130 | 130 | 125 | G1.2 |
| LRP25-40/130 | 130 | 130 | 125 | G1.5 |
| LRP25-40/180 | 130 | 180 | 125 | G1.5 |
| LRP32-40/180 | 135 | 180 | 125 | G2 |
| LRP15-50/130 | 130 | 130 | 125 | G1 |
| LRP15-50B/130 | 130 | 130 | 125 | G1 |
| LRP20-50/130 | 130 | 130 | 125 | G1.2 |
| LRP25-50/130 | 130 | 130 | 125 | G1.5 |
| LRP25-50/180 | 130 | 180 | 125 | G1.5 |
| LRP32-50/180 | 135 | 180 | 125 | G2 |
| LRP15-60/130 | 130 | 130 | 125 | G1 |
| LRP15-60B/130 | 130 | 130 | 125 | G1 |
| LRP20-60/130 | 130 | 130 | 125 | G1.2 |
| LRP25-60/130 | 130 | 130 | 125 | G1.5 |
| LRP25-60/180 | 130 | 180 | 125 | G1.5 |
| LRP32-60/180 | 135 | 180 | 125 | G2 |
| LRP25-70/130 | 130 | 130 | 125 | G1.5 |
| LRP25-70/180 | 130 | 180 | 125 | G1.5 |
| LRP32-70/180 | 135 | 180 | 125 | G2 |
| LRP25-80/180 | 154 | 180 | 134 | G1.5 |
| LRP25-120/180 | 155 | 180 | 148 | G1.5 |
| LRP32-80/180 | 168 | 180 | 137 | G2 |

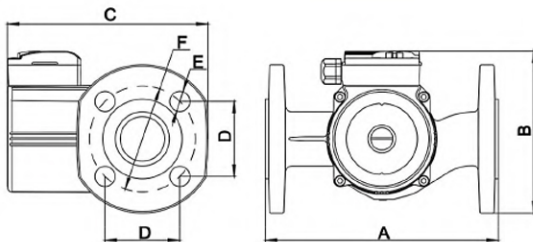

| MODEL | A (mm) | B (mm) | C (mm) | D (mm) | E (mm) | F (mm) |
|---------------|--------|--------|--------|--------|--------|--------|
| LRP32-80F/220 | 220 | 150 | 191.5 | 70.7 | Φ19 | Φ100 |
| LRP36-80F/200 | 200 | 138 | 174.5 | 63.6 | Φ11.5 | Φ90 |
| LRP40-80F/250 | 250 | 155 | 196.5 | 77.8 | Φ19 | Φ110 |

داده های تکنیکال

| MODEL | POWER | POWER (W) | | | Max. Flow (l/min) | Max. Head (m) | Inet/Outlet (mm) | Pipe Size (inch) |
|---------------|-------------|-----------|-----|-----|-------------------|---------------|------------------|------------------|
| | | 3 | 2 | 1 | | | | |
| LRP15-40/130 | 1~230V/50Hz | 74 | 54 | 34 | 40/30/22 | 4.0/3.3/2.3 | Φ15 | 1 |
| LRP15-40B/130 | 1~230V/50Hz | 74 | 54 | 34 | 40/30/22 | 4.0/3.3/2.3 | Φ15 | 1 |
| LRP20-40/130 | 1~230V/50Hz | 74 | 54 | 34 | 45/35/25 | 4.0/3.3/2.3 | Φ20 | 1.2 |
| LRP21-40F/120 | 1~230V/50Hz | 74 | 54 | 34 | 55/42/30 | 4.0/3.3/2.3 | Φ21 | 1.2 |
| LRP25-40/130 | 1~230V/50Hz | 74 | 54 | 34 | 52/42/30 | 4.0/3.3/2.3 | Φ25 | 1.5 |
| LRP25-40/180 | 1~230V/50Hz | 74 | 54 | 34 | 55/42/30 | 4.0/3.3/2.3 | Φ25 | 1.5 |
| LRP32-40/180 | 1~230V/50Hz | 74 | 54 | 34 | 55/42/30 | 4.0/3.3/2.3 | Φ32 | 2 |
| LRP15-50/130 | 1~230V/50Hz | 85 | 60 | 40 | 40/32/23 | 4.5/3.8/2.5 | Φ15 | 1 |
| LRP15-50B/130 | 1~230V/50Hz | 85 | 60 | 40 | 40/32/23 | 4.5/3.8/2.5 | Φ15 | 1 |
| LRP20-50/130 | 1~230V/50Hz | 85 | 60 | 40 | 47/37/25 | 4.5/3.8/2.5 | Φ20 | 1.2 |
| LRP21-50F/120 | 1~230V/50Hz | 85 | 60 | 40 | 58/45/32 | 4.5/3.8/2.5 | Φ21 | 1.2 |
| LRP25-50/130 | 1~230V/50Hz | 85 | 60 | 40 | 55/43/28 | 4.5/3.8/2.5 | Φ25 | 1.5 |
| LRP25-50/180 | 1~230V/50Hz | 85 | 60 | 40 | 60/47/32 | 4.5/3.8/2.5 | Φ25 | 1.5 |
| LRP32-50/180 | 1~230V/50Hz | 85 | 60 | 40 | 60/47/32 | 4.5/3.8/2.5 | Φ32 | 2 |
| LRP15-60/130 | 1~230V/50Hz | 96 | 69 | 45 | 40/32/23 | 5.5/4.5/2.8 | Φ15 | 1 |
| LRP15-60B/130 | 1~230V/50Hz | 96 | 69 | 45 | 40/32/23 | 5.5/4.5/2.8 | Φ15 | 1 |
| LRP20-60/130 | 1~230V/50Hz | 96 | 69 | 45 | 53/37/25 | 5.5/4.5/2.8 | Φ20 | 1.2 |
| LRP21-60F/120 | 1~230V/50Hz | 96 | 69 | 45 | 60/45/32 | 5.5/4.5/2.8 | Φ21 | 1.2 |
| LRP25-60/130 | 1~230V/50Hz | 96 | 69 | 45 | 58/43/28 | 5.5/4.5/2.8 | Φ25 | 1.5 |
| LRP25-60/180 | 1~230V/50Hz | 96 | 69 | 45 | 66/47/32 | 5.5/4.5/2.8 | Φ25 | 1.5 |
| LRP32-60/180 | 1~230V/50Hz | 96 | 69 | 45 | 66/47/32 | 5.5/4.5/2.8 | Φ32 | 2 |
| LRP21-70F/120 | 1~230V/50Hz | 150 | 130 | 105 | 67/50/37 | 6.3/6.0/5.2 | Φ21 | 1.5 |
| LRP25-70/130 | 1~230V/50Hz | 150 | 130 | 105 | 67/50/37 | 6.3/6.0/5.2 | Φ25 | 1.5 |
| LRP25-70/180 | 1~230V/50Hz | 150 | 130 | 105 | 67/50/37 | 6.3/6.0/5.2 | Φ25 | 1.5 |
| LRP32-70/180 | 1~230V/50Hz | 150 | 130 | 105 | 67/50/34 | 6.3/6.0/5.2 | Φ32 | 2 |
| LRP25-80/180 | 1~230V/50Hz | 200 | 190 | 160 | 120/100/60 | 7.1/6.5/5.5 | Φ28 | 1.5 |
| LRP32-80/180 | 1~230V/50Hz | 270 | 245 | 160 | 167/100/60 | 7.3/6.7/5.4 | Φ42 | 2 |
| LRP32-80F/220 | 1~230V/50Hz | 270 | 245 | 160 | 170/113/65 | 7.3/6.7/5.4 | Φ42 | 2 |
| LRP36-80F/200 | 1~230V/50Hz | 270 | 245 | 160 | 170/113/65 | 7.3/6.7/5.4 | Φ42 | 2 |
| LRP40-80F/250 | 1~230V/50Hz | 270 | 245 | 160 | 170/113/65 | 7.3/6.7/5.4 | Φ42 | 2 |
| LRP25-120/180 | 1~230V/50Hz | 270 | 245 | 160 | 67/38/22.5 | 11.5/10/6.3 | Φ18 | 1.5 |

منحنی هیدرولیکی

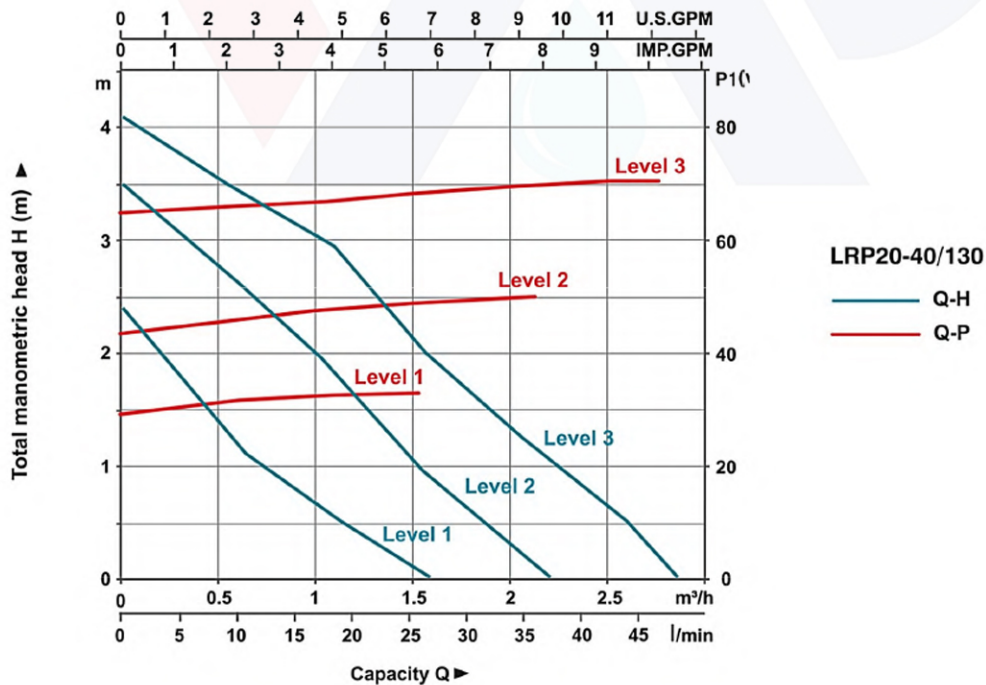
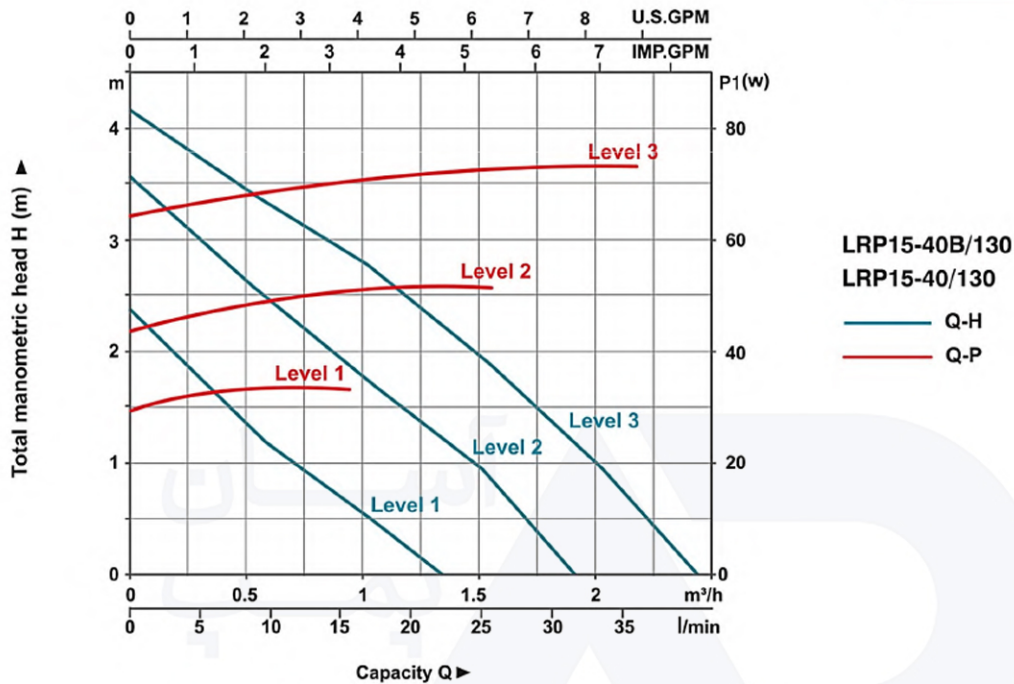

منحنی هیدرولیکی

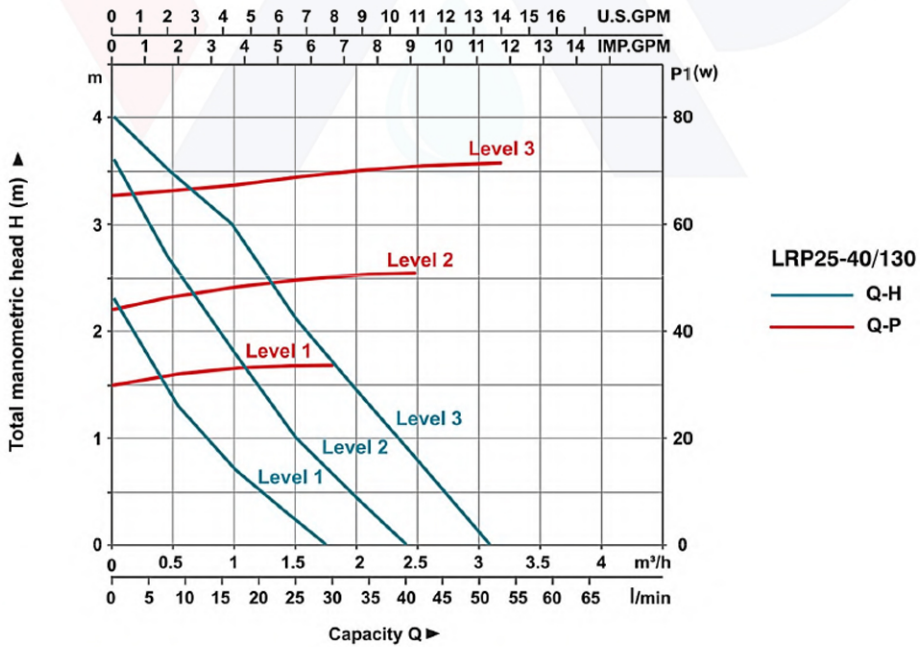
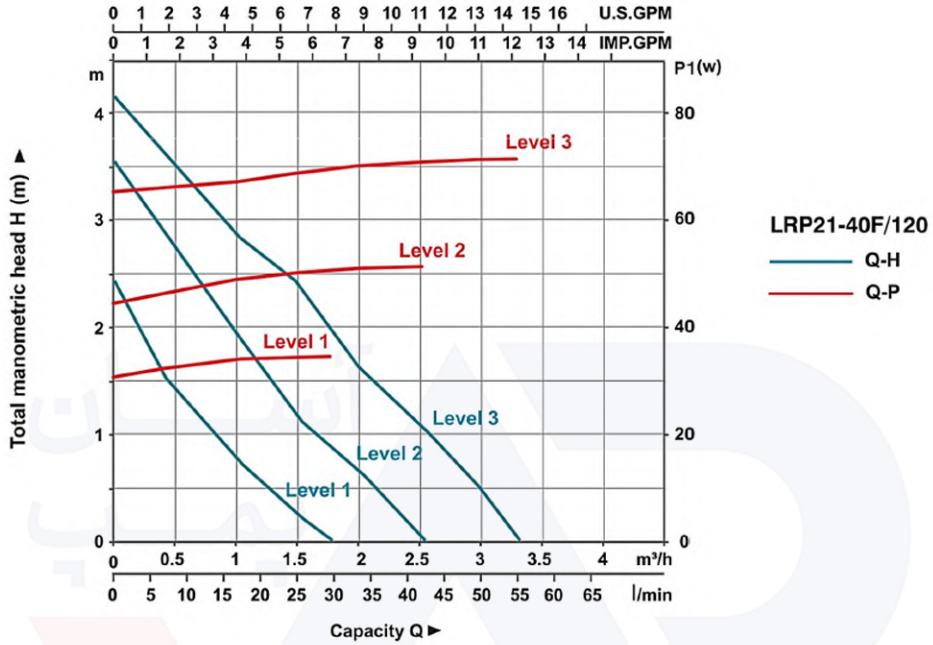

منحنی هیدرولیکی

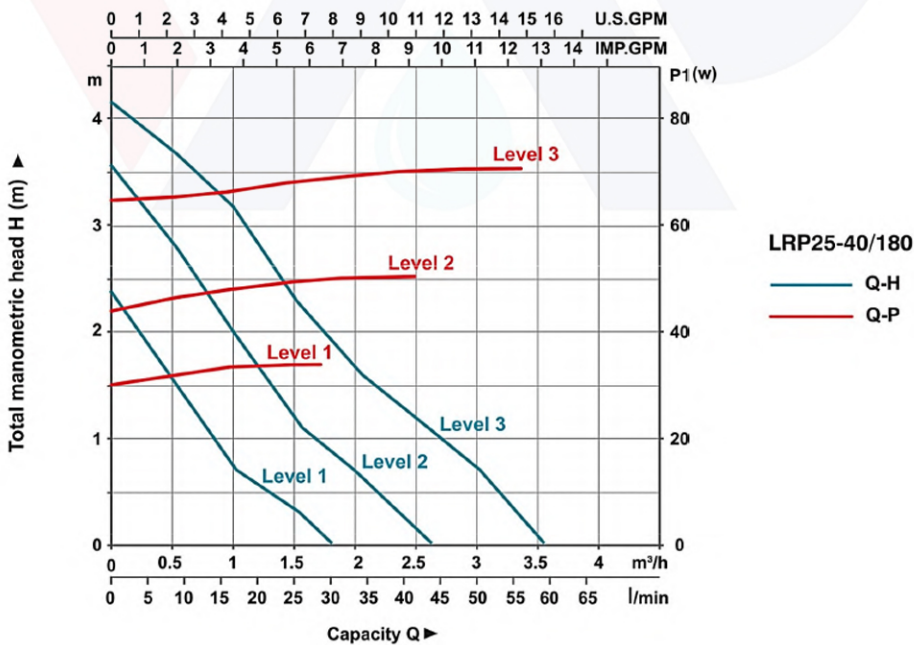
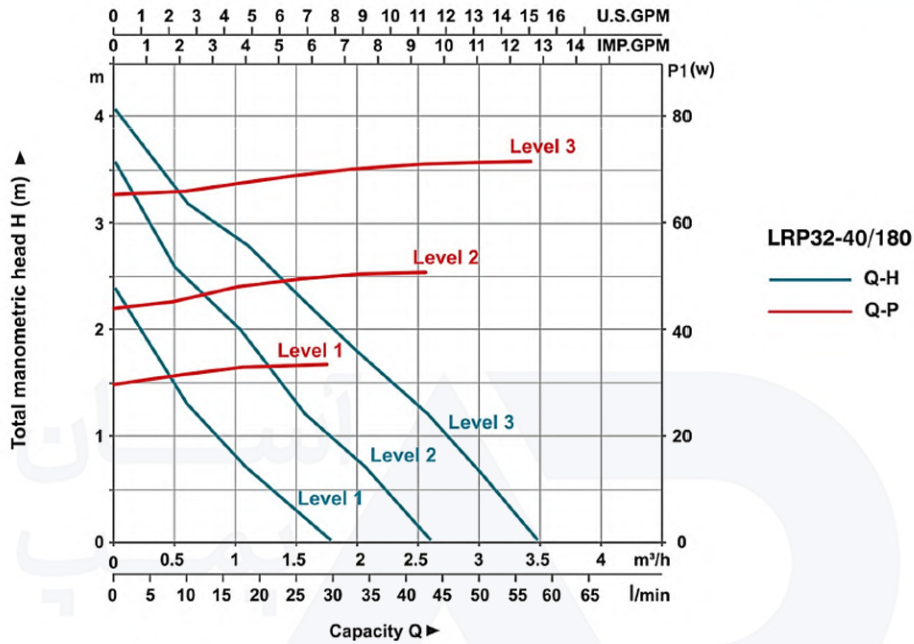

منحنی هیدرولیکی

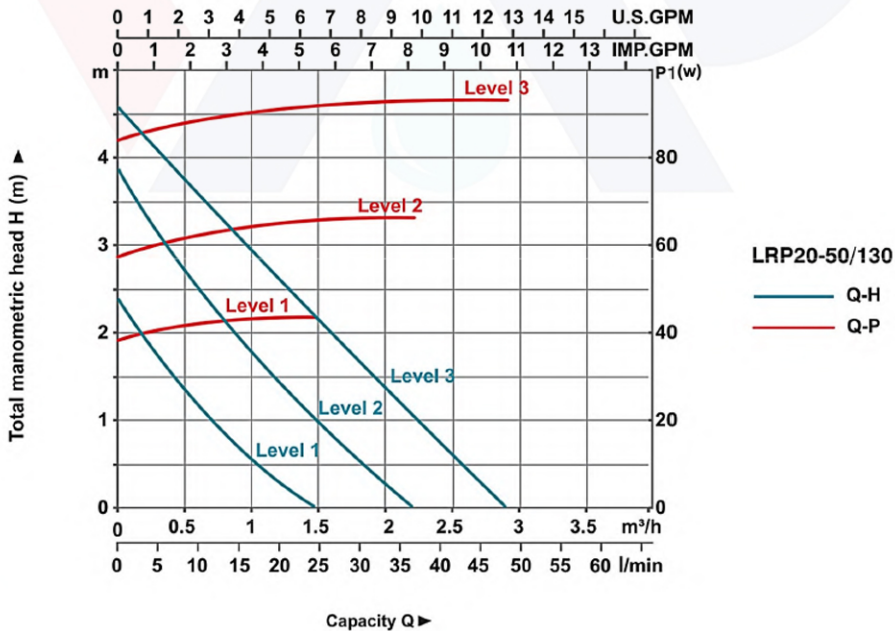
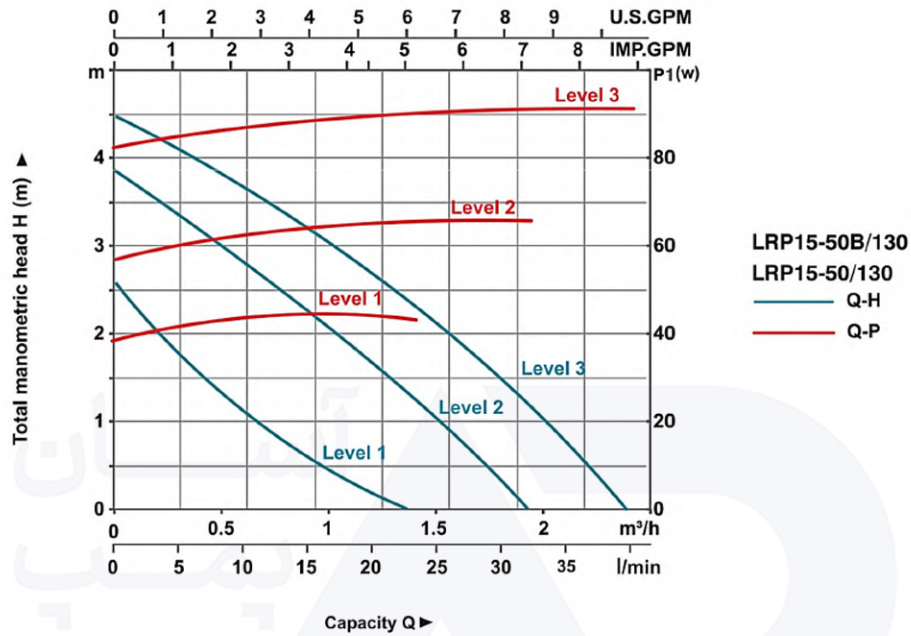

منحنی هیدرولیکی

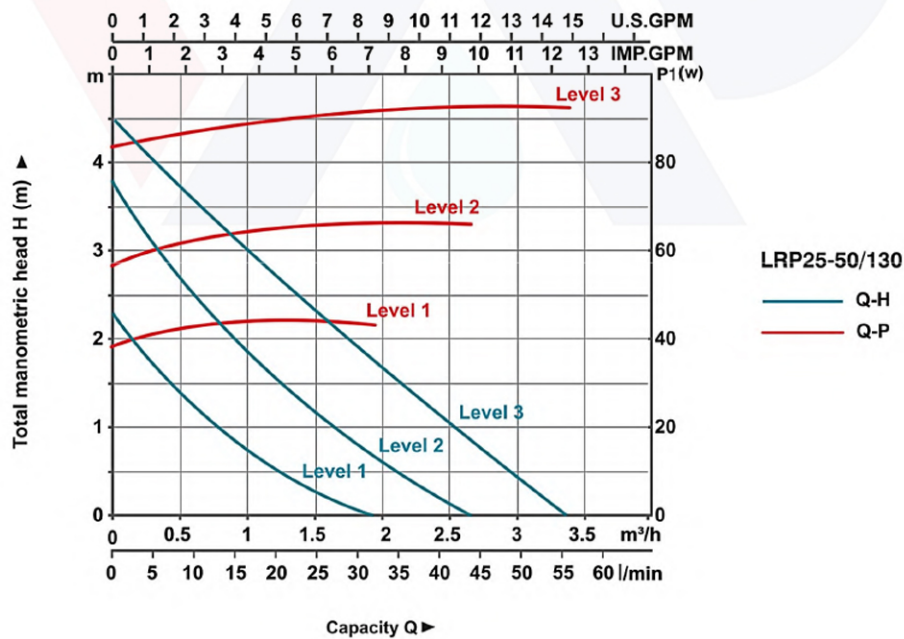
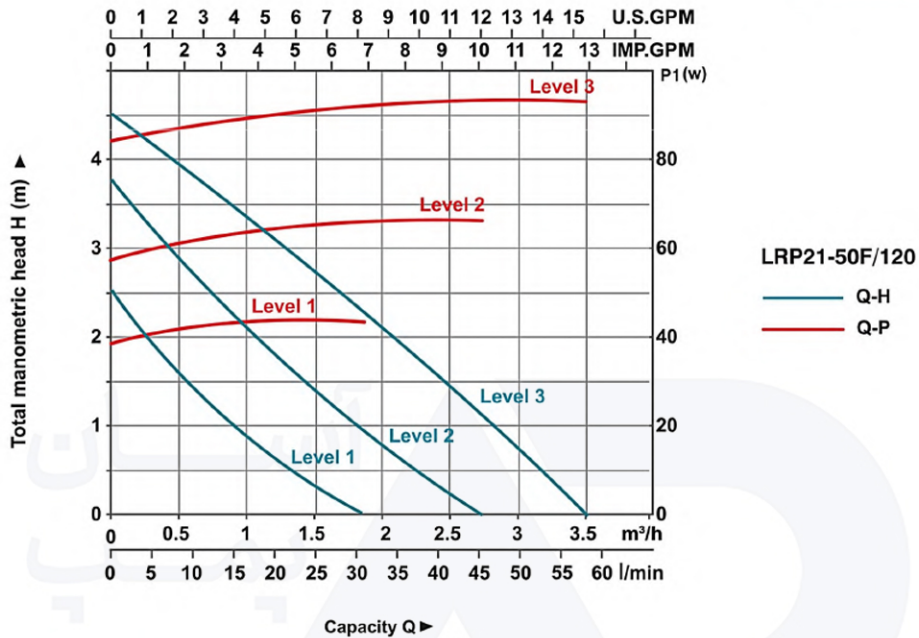

منحنی هیدرولیکی

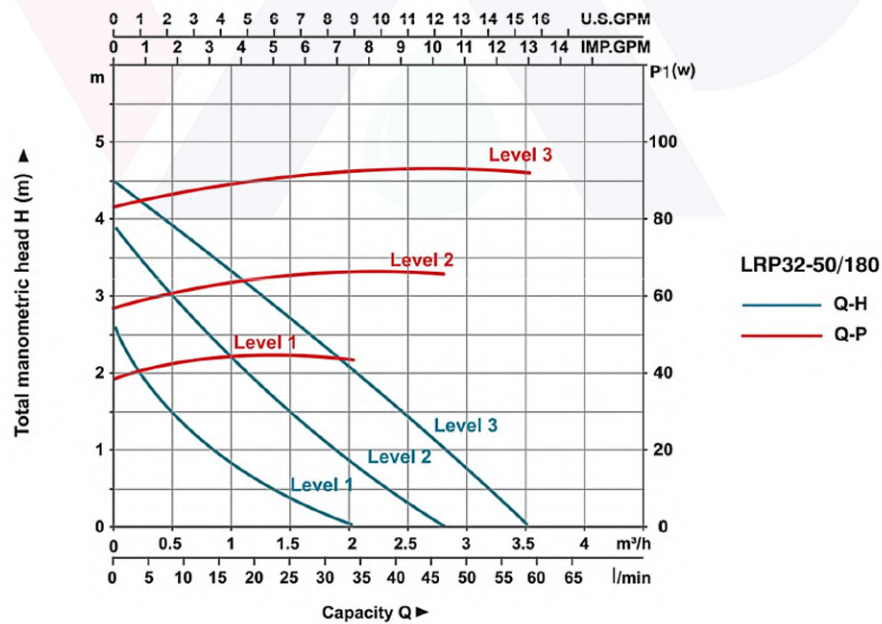
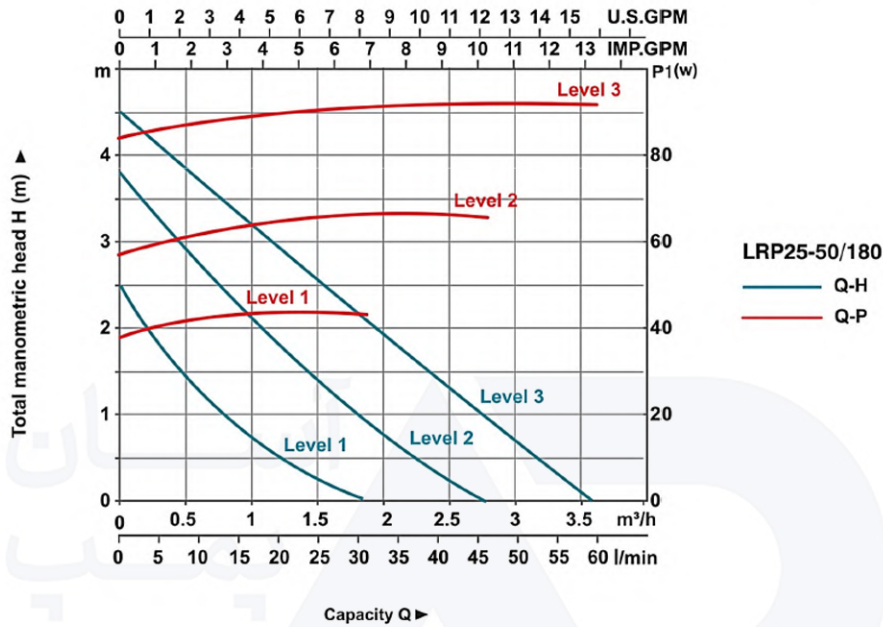

منحنی هیدرولیکی

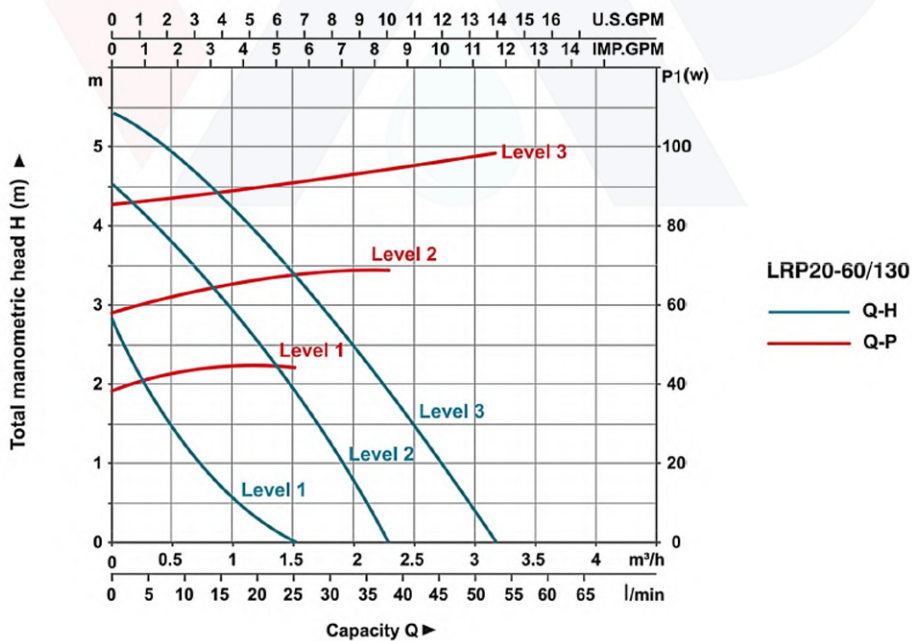
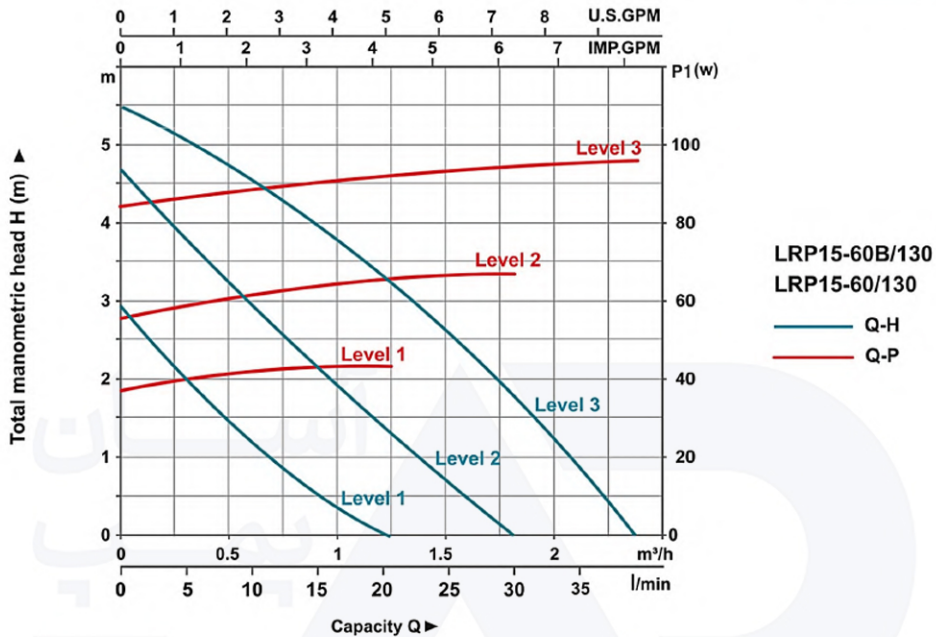

منحنی هیدرولیکی

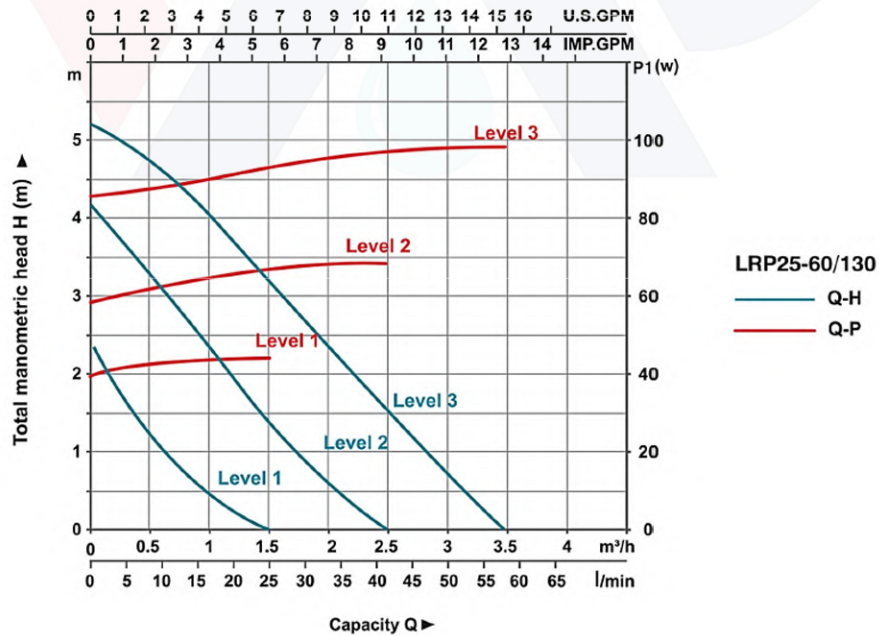
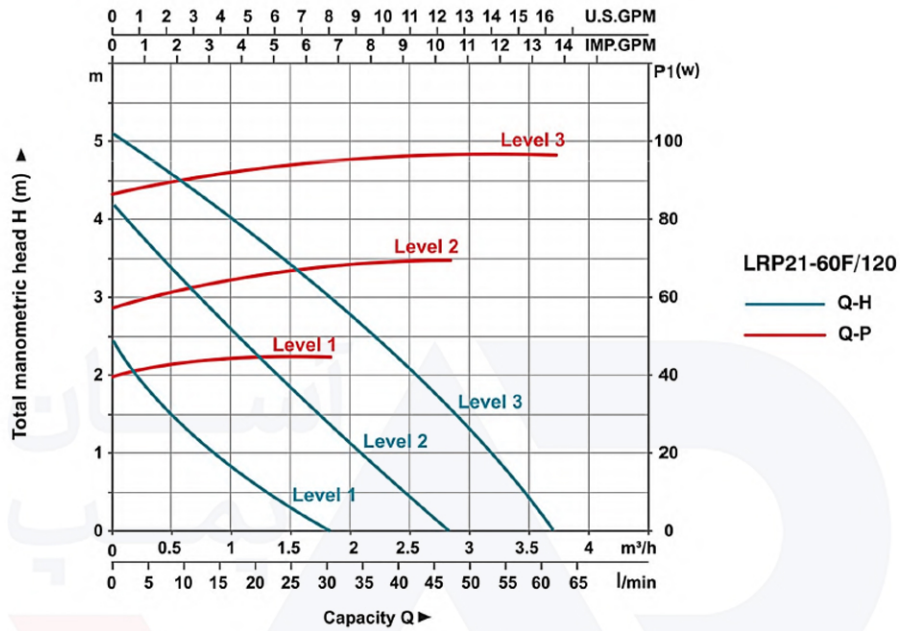

منحنی هیدرولیکی

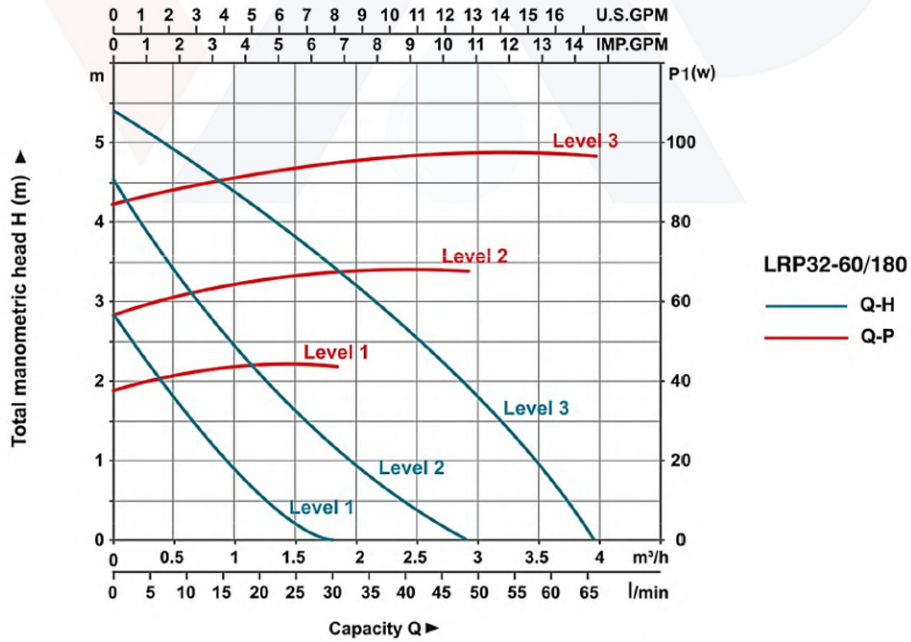
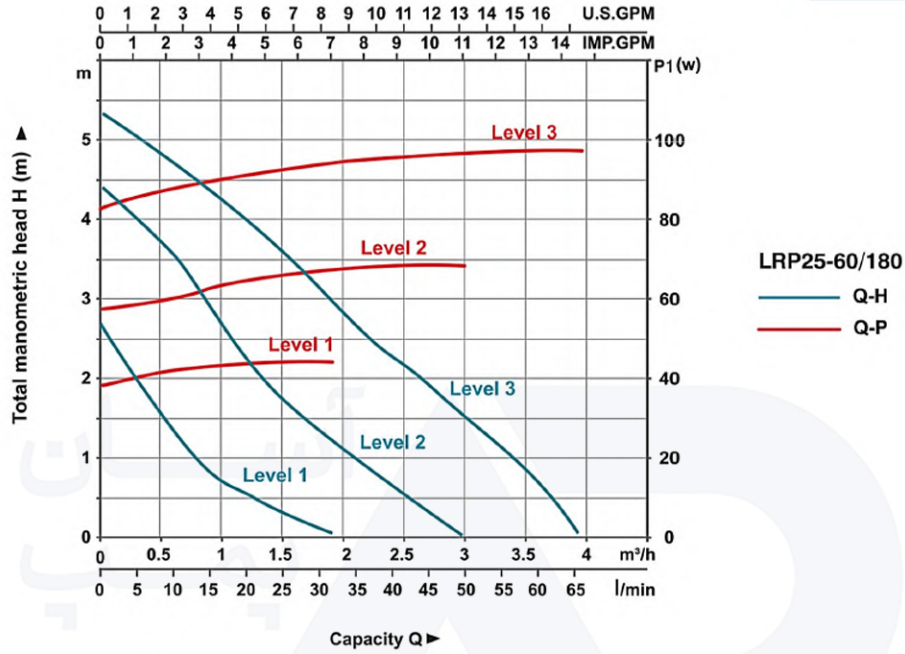

منحنی هیدرولیکی

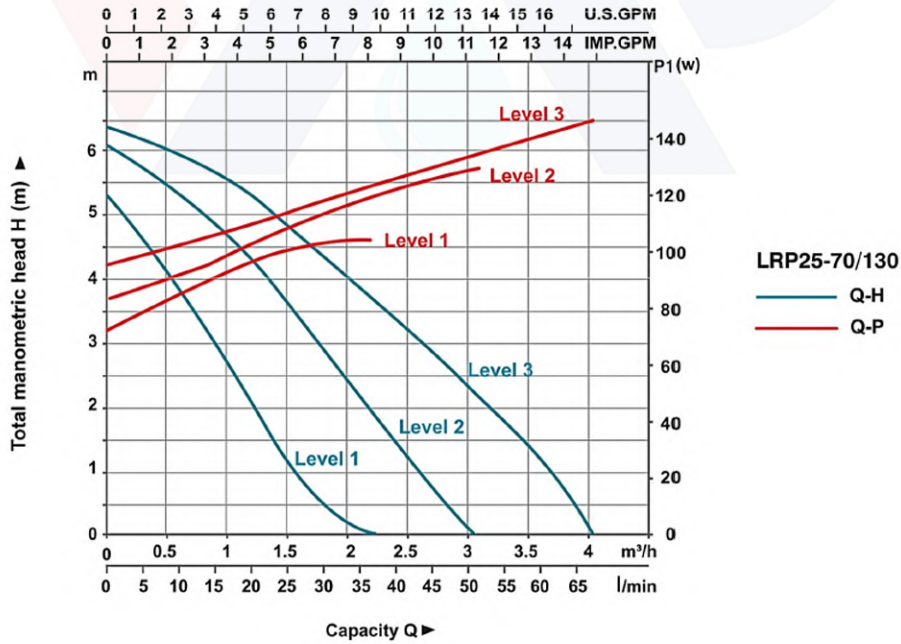
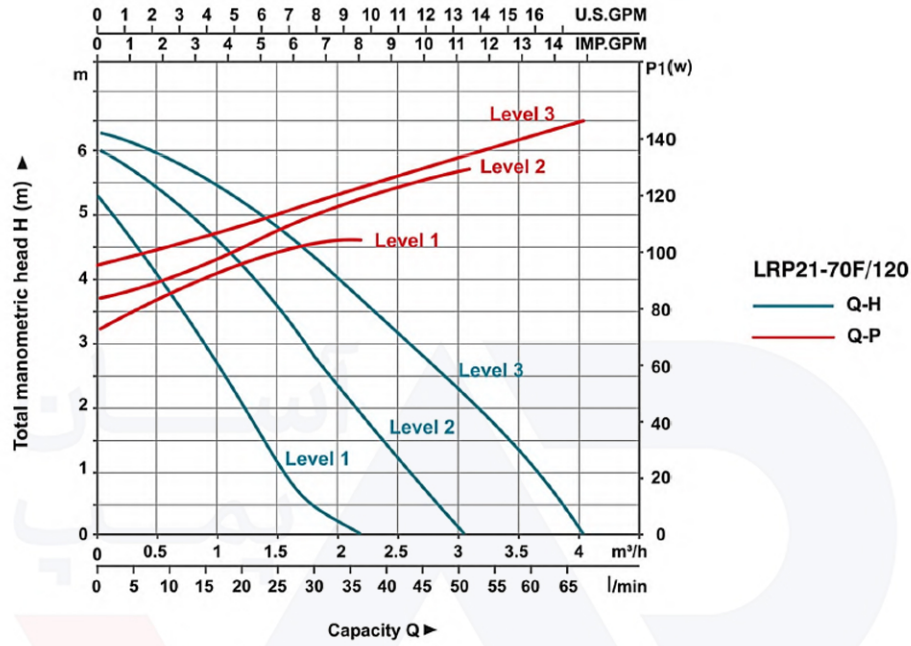

منحنی هیدرولیکی

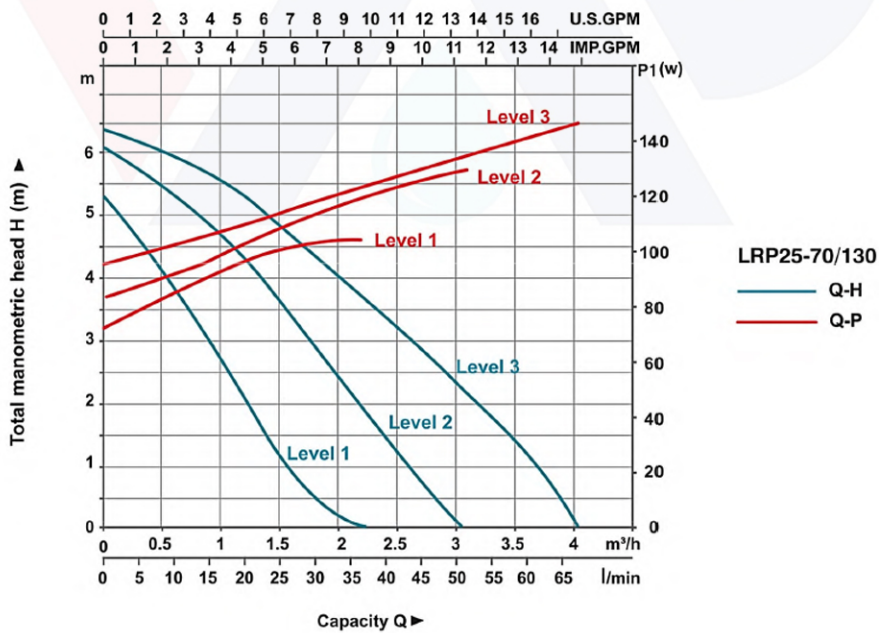
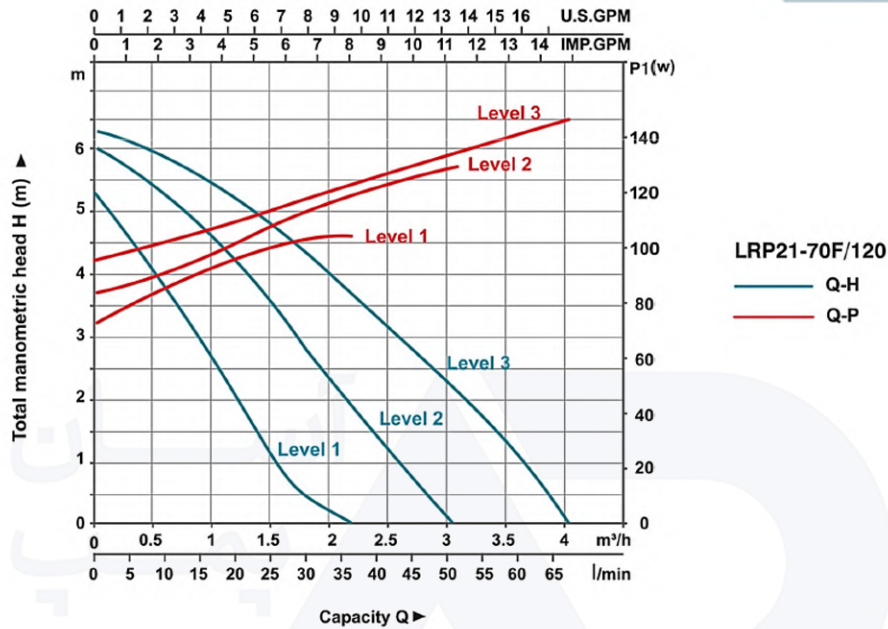

منحنی هیدرولیکی

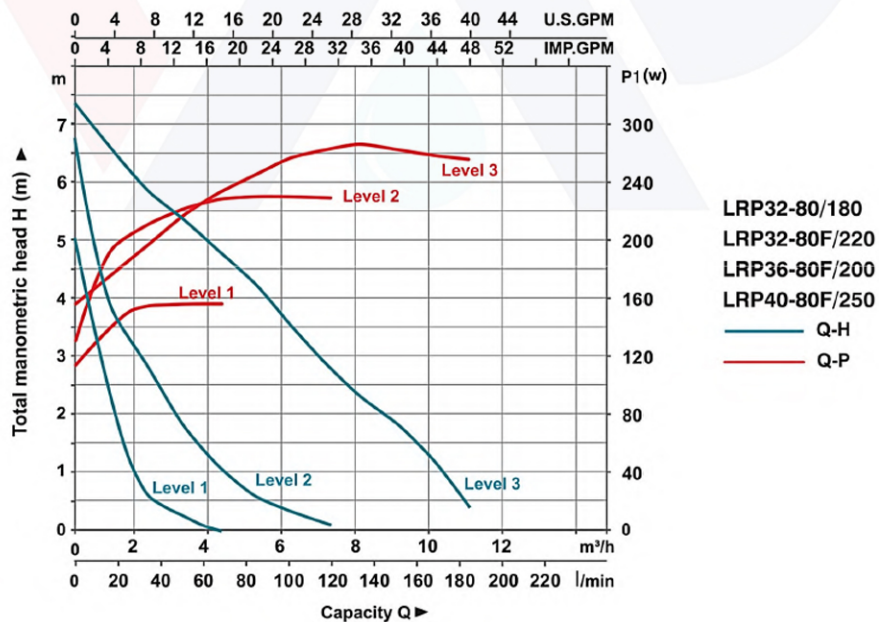
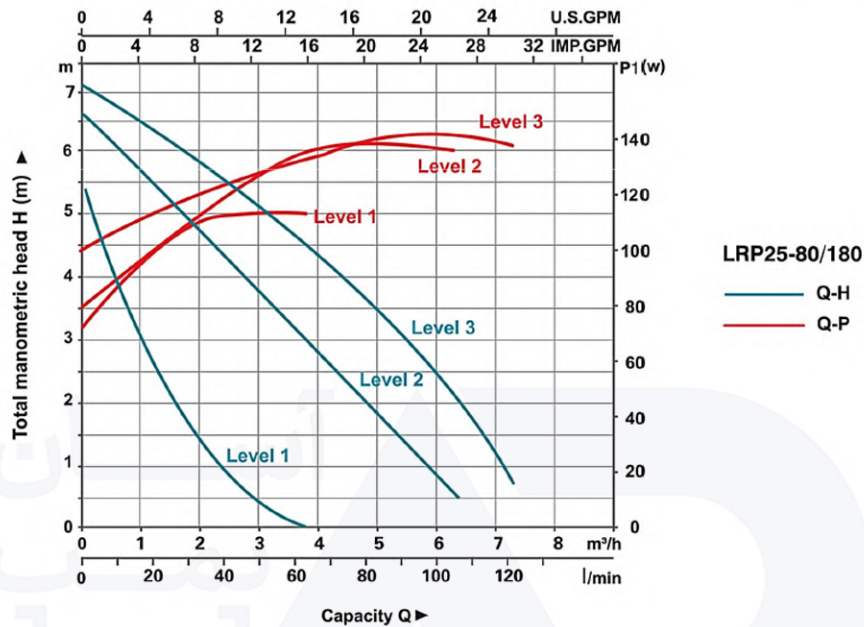

منحنی هیدرولیکی

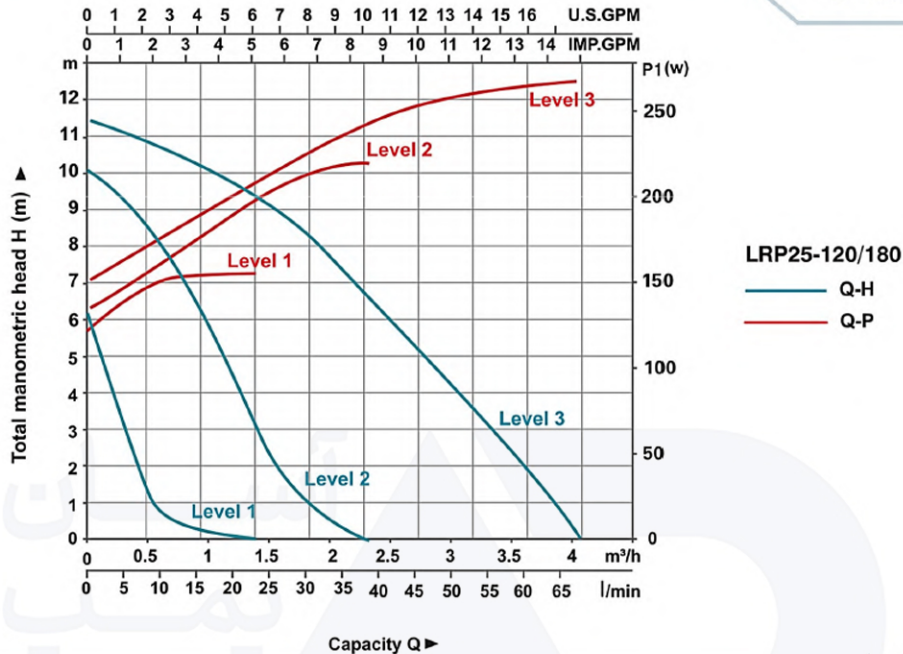

مشخصات اجزاء

| ردیف | نوع | جنس |
|------|-----------------------------|--------------------|
| ۱ | روتور | - |
| ۲ | تشک تنظیم کننده بیرینگ رانش | نوریل |
| ۳ | تشک لاستیکی بیرینگ رانش | لاستیک سیلیکونی |
| ۴ | بیرینگ رانش | گرافیت |
| ۵ | بیرینگ روبرو | آلومینا |
| ۶ | پوشش پشتیبان پمپ | استیل استنلس |
| ۷ | شیر توپی یکطرفه | لاستیک سیلیکونی |
| ۸ | قفل | استیل استنلس |
| ۹ | پروانه | پلاستیک مهندسی PPO |
| ۱۰ | بدنه پمپ | چدن و برنز |
| ۱۱ | بدنه ورودی پمپ | استنلس استیل |
| ۱۲ | بیرینگ عقب | آلومینا |
| ۱۳ | Can brg asm | استنلس استیل |
| ۱۴ | Can brg asm seal | لاستیک سیلیکونی |
| ۱۵ | پوشش استاتور (روبرو) | پلی آمید ۶۶ |
| ۱۶ | استاتور | - |
| ۱۷ | پوشش استاتور (عقب) | پلی آمید ۶۶ |
| ۱۸ | قاب پمپ | آلومینیوم ۱۲ ADC |
| ۱۹ | شیر تخلیه | مس |
| ۲۰ | برد تنظیم سرعت | - |
| ۲۱ | پوشش ترمینال | ABS |
| ۲۲ | جعبه ترمینال | PC |
| ۲۳ | خازن | - |

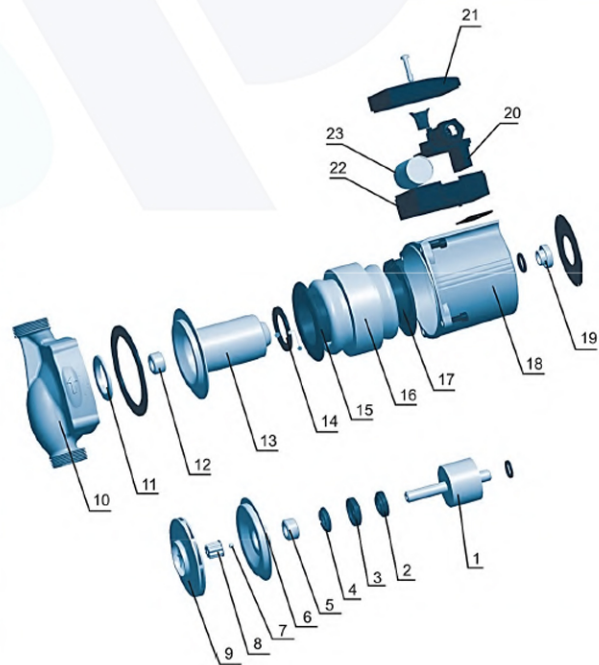

مشخصات بسته بندی

| N.W. (kgs) | G.W. (kgs) | Packing Size (mm) |
|---------------|---------------|----------------------|
| 2.32 | 2.45 | 154x143x153 |
| 2.41 | 2.54 | 154x143x153 |
| 2.37 | 2.5 | 154x143x153 |
| 2.65 | 2.78 | 154x143x153 |
| 2.44 | 2.57 | 154x143x153 |
| 2.55 | 2.705 | 198x143x160 |
| 2.73 | 2.885 | 198x143x160 |
| 2.32 | 2.45 | 154x143x153 |
| 2.41 | 2.54 | 154x143x153 |
| 2.37 | 2.5 | 154x143x153 |
| 2.65 | 2.78 | 154x143x153 |
| 2.44 | 2.57 | 154x143x153 |
| 2.55 | 2.705 | 198x143x160 |
| 2.73 | 2.885 | 198x143x160 |
| 2.32 | 2.45 | 154x143x153 |
| 2.41 | 2.54 | 154x143x153 |
| 2.37 | 2.5 | 154x143x153 |
| 2.65 | 2.78 | 154x143x153 |
| 2.44 | 2.57 | 154x143x153 |
| 2.55 | 2.705 | 198x143x160 |
| 2.73 | 2.885 | 198x143x160 |
| 2.65 | 2.805 | 154x143x153 |
| 2.45 | 2.605 | 154x143x153 |
| 2.57 | 2.725 | 198x143x160 |
| 2.75 | 2.905 | 198x143x160 |
| 4.23 | 4.57 | 192x170x190 |
| 4.75 | 5.09 | 192x170x190 |
| 7.57 | 8 | 235x181x207 |
| 5.98 | 6.36 | 214x170x190 |
| 8.27 | 8.74 | 264x186x212 |
| 4.62 | 4.96 | 192x170x190 |

