

KRT K 80-315/242

الکترو پمپ لجن کش ۱۵-۳-۸۰

SPECIFICATION OF SEWAGE ELECTRO PUMPS:

مشخصات کلی الکترو پمپ لجن کش:

Discharge Dia : 3 " (80 mm)	۳ اینچ	قطر رانش
Capacity : 40-200 m ³ /hr	۲۰۰-۴۰ متر مکعب در ساعت	ظرفیت آبدهی
Head : 10-54 m	۱۰-۵۴ متر	ارتفاع
Fluid temp : up to 35 °C	تا ۳۵ درجه سانتیگراد	درجه حرارت سیال
Hyd. test press : 6 bar	۶ بار	فشار تست هیدرواستاتیکی
* Material :		* جنس مواد:
Shaft : Stainless Steel 1.4021		محور : فولاد ضد زنگ
Impeller : Cast iron GG-25		پروانه : چدن GG-25
Pump casing : Cast iron GG-25		محفظه پمپ : چدن GG-25
Mechanical Seal : Silicon carbide		مکانیکال سیل: سیلیکون کارباید

* material are Changeable on request.

* جنس مواد برحسب تقاضا قابل تغییر است.

وزن (کیلوگرم) Weight (Kg)	دور ۲۹۰۰ (دور در دقیقه) 2900 (RPM)	آبدهی (متر مکعب در ساعت) Capacity (m ³ /h)						قطر پروانه (میلیمتر) Impeller Dia. (mm)	مشخصات الکتروموتور Electromotor Char.		
		200	165	135	120	65	40		ولتاژ Volt	آمپر Amp.	توان KW
S P	2900 (RPM)	200	165	135	120	65	40	(mm)	KW	Amp.	Volt
250 176	ارتفاع (متر)	29	36	40	41	50	54	210	24.0	48	380
240 166		17	23	29	31	39	42	190	18.5	36	380
230 150		-	15	20	22	30	33	175	15	26	380
230 150	Head (m)	-	9	12	14	21	24	160	15	18	380
230 150		-	3	5	7	12	15	140	15	11	380

نصب ثابت
Stationary install.

نصب متحرک
Portable install.

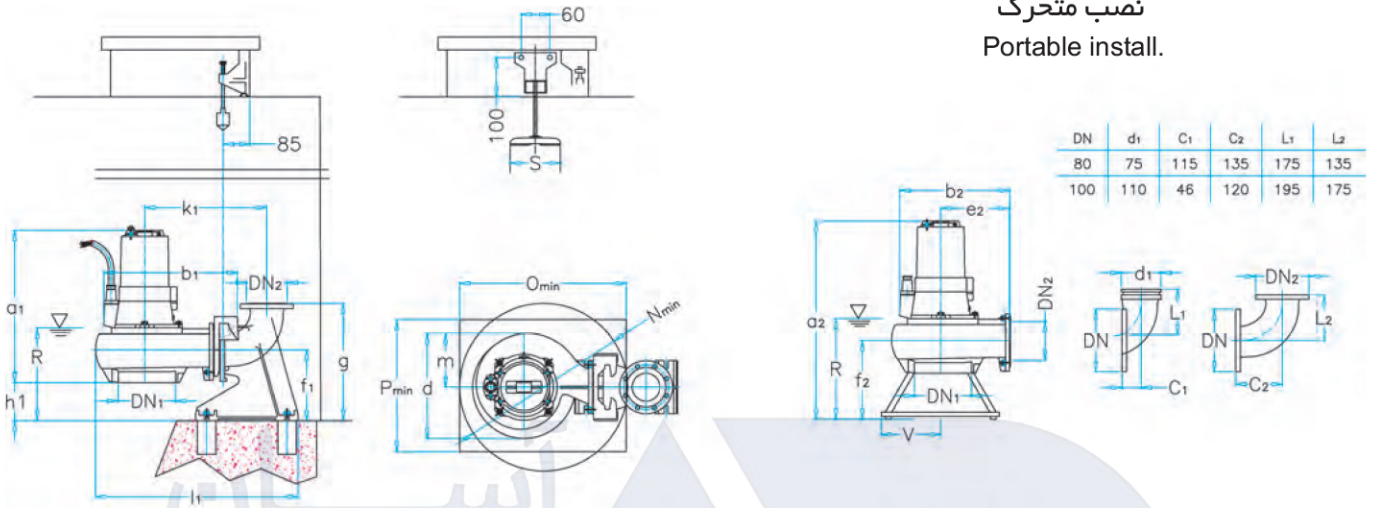

80-315	DN1	DN2	a1	a1	b1	b2s	d	e2	f1	f2	g	h1	k1	l1	m	N	O	P	R	S	T	V
	80	80	640	745	565	470	355	250	200	220	380	87	685	805	180	600	600	450	300	165	400	200

